



# ИНСТРУКЦИЯ

## ПО МОНТАЖУ и ЭКСПЛУАТАЦИИ

### ИМЭ 5367.1 -2012

#### «ЛАМИНИРОВАННЫЕ ПАНЕЛИ И СТРОИТЕЛЬНЫЙ ПОГОНАЖ»

##### 1. Общие сведения о продукции

1.1. Настоящая инструкция распространяется на **ламинированные панели и сопутствующий строительный погонаж** (*складной угол, галтель, завершающая планка, фигурный плинтус, цокольная планка, наличник*) на основе древесноволокнистых плит, облицованных декоративными плёночными материалами (декоративные бумаги, финиш-плёнки), далее по тексту общее название *изделия*.

Изделия используются в качестве декоративного, конструкционного отделочного материала для внутренней отделки стен в жилых, общественных, административных и бытовых зданиях, а также в административных и бытовых помещениях производственных и складских зданий в условиях, защищенных от увлажнения и перепада температур.

Не допускается использование изделий для отделки следующих групп помещений в зданиях всех типов: бань, парилен (саун), душевых, прачечных, ванных комнатах, кабин полудушей, кабин для ножных ванн, а также для отделки путей эвакуации людей непосредственно наружу или в безопасную зону, для подвижного состава железнодорожного транспорта и метрополитена. Законченный вид интерьеру в местах примыкания *ламинированных панелей* к различным конструктивным элементам помещения (пол, потолок, смежные стены, оконные и дверные проёмы) придаётся погонажными изделиями, которые имеют различную функциональную принадлежность:

- *складной угол* - универсальный элемент, применяющийся для закрытия внутренних и внешних углов стыка *ламинированных панелей*, образующихся при зашивке стен по внутренним и внешним углам помещений.
- *галтель* - потолочный плинтус, используемый при завершении отделки для сглаживания места примыкания *ламинированных панелей* к потолку;
- *фигурный тип туе* или *цокольная планка* - используются при завершении отделки для сглаживания места примыкания *ламинированных панелей* к полу;
- *завершающая планка* - применяется для закрытия места стыка *ламинированных панелей* но высоте стыкуемых изделий;
- *наличник* - применяется для различных видов декоративной отделки.

1.2. Изделия изготавливаются по техническим условиям ТУ 5367-002-50012764 -2001 «**Панели ламинированные на основе древесноволокнистых плит**».

1.3. f la всю указанную продукцию имеются документы, предусмотренные действующим законодательством РФ, оформленные в установленном порядке;

- 1) Экспертное заключение по результатам санитарно-эпидемиологической экспертизы продукции.
- 2) Сертификат соответствия.

## 2, Указания по хранению

2.1 Изделия должны храниться в проветриваемых зданиях и помещениях при температуре от +10 до +40 °С и относительной влажности воздуха от 40 до 75 %.

Не допускается хранение изделий в условиях способствующих конденсации влаги внутри полиэтиленовой упаковки с изделиями.

2.2 Продукция должна храниться в закрытых помещениях, не содержащих абразивных частиц пыли и грязи, на расстоянии не менее 1 м от отопительных приборов.

2.3 Изделия должны храниться в горизонтальном положении на стеллажах или на заводских поддонах. Допускается хранение изделий в штабелях, высота которых не должна превышать 3,5 м. Запрещается хранить отдельные изделия и упакованные пачки с изделиями вертикально, прилонив к стене.

## 3. Указания по монтажу

3.1 Перед началом и во время монтажа необходимо соблюдать следующие правила:

- \* Не вскрывать упаковку с изделиями со стороны декоративного покрытия, используя острый режущий инструмент.

**ВНИМАНИЕ:** после вскрытия упаковки, перед установкой каждое изделие необходимо осмотреть на наличие дефектов поверхности, в противном случае после монтажа претензии по качеству изделий не принимаются.

- \* Не вытаскивать нижерасположенное изделие или упакованную пачку, находящиеся внутри стопы. Для того чтобы правильно извлечь требуемое изделие или пачку, необходимо аккуратно поднять пачки всех вышерасположенных рядов, затем извлечь необходимое изделие или пачку.
- \* Не ставить на поверхность изделий или упакованных пачек предметы, имеющие абразивную или горячую поверхности с температурой выше +50 °С.
- \* Не наступать на изделия и не ходить по упакованным пачкам с изделиями.
- \* Не бросать и не перетаскивать изделия или упакованные пачки с изделиями по полу, не ставить на ребро или угол даже на короткое время.
- \* Не допускать намокания изделий.
- \* Не допускать прямого контакта изделия с сырыми холодными стенами.
- \* В случае доставки изделий в холодный период года при температуре окружающего воздуха ниже +5°С, перед началом их использования необходимо, чтобы они прошли акклиматизацию в заводской упаковке в течение двух суток в климатических условиях, приближенных к предполагаемым условиям эксплуатации изделий, согласно условий п.4.1 настоящей инструкции.

3.2 При расчете требуемого количества изделий для отделки определённого помещения необходимо знать его периметр и высоту.

Например, при монтаже *ламинированных панелей* в помещении высотой 2,5 м необходимо учесть следующие факторы:

- o При высоте помещения 2500 мм и длине панели 2600 мм, 100 мм уйдет в отходы.
- o При установке *панелей*, монтаж осуществляется в *таз -гребень*», при этом её полезная ширина составит **222 мм** относительно габаритной ширины - 238 мм. Пояснение данного фактора приведено на рис. 1.

Для определения требуемого количества *панелей* при отделке помещения или конструктивного элемента стены необходимо разделить ширину каждой стены помещения или её элемента по отдельно-



Рис. 1

ста на полезную ширину панели. Получившийся результат округляют до целого числа в большую сторону, это и есть нужное количество *ламинированных панелей*.

- о При определении количества *панелей* площадь оконных и дверных проемов в расчеты не включается.
- о Законченный вид интерьеру придаётся *погонажными изделиями* различного функционального назначения (см. п. 1.1 инструкции). Расчёт требуемого количества таких изделий производится исходя из их номинальной (рабочей) длины -2400 мм (для *галтели*) и 2600 мм (для остального строительного погонажа), периметра и высоты, отделанных панелями поверхностей помещения.

3.3 Для монтажа *ламинированных панелей* необходимо использовать следующие инструменты, крепёж и расходные материалы:

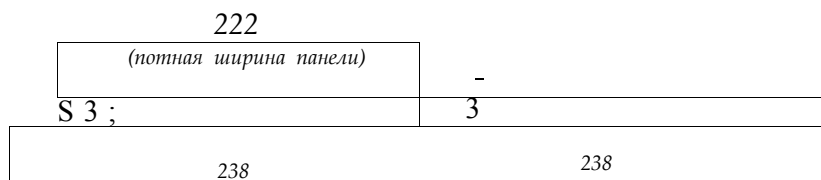
- рулетка,
- уровень;
- брусочек обрешётки из древесины хвойных пород, сухой размером (1500 -4000)x40x20 мм;
- ручной электросверлильный инструмент;
- бур по бетону 06мм
- сверло по дереву 04 -5 мм
- отвёртка;
- саморезы универсальные или по дереву с потайной головкой 3,5x25 мм;
- саморезы универсальные с потайной головкой 4x50 мм;
- дюбель пластиковый 06x30 мм
- крепёжная скоба -*кляймер* №1,5 или №2 (**I способ монтажа**, рис.2);
- молоток слесарный 400 -500 г;
- саморезы ("*клопы*") 3,5x11 мм (рис.3).
- строительный степлер под П-образную скобу (**11 способ монтажа**);
- П-образная скоба с min. толщиной / длиной ножки - 0,7 / 14 мм (рис.4);
- ручная электропила или ножовка по дереву (ширина пропила 2 -4 мм);
- трубы гибкие гофрированные легкого типа из самозатухающего ПВХ (для электропроводки, при необходимости).



Рис. 2

**ф ЭМИ**

Рис. 3

105

4 j j

p3o.s\*rs

Рис. 4

3.4 **Первый способ монтажа** ламинированных панелей при их вертикальном расположении относительно горизонта с использованием в качестве крепёжного элемента **кляймеров**.

3.4.1 Вся наружная электропроводка убирается в специальные гибкие гофрированные трубы из самозатухающего ПВХ, что предотвращает пожар в случае замыкания или образования искры.

3.4.2 Производится разметка стен иод брусочек обрешётки. При этом горизонтальные линии наносятся с шагом не более 500мм. Также необходимо учесть, что разметку под самый нижний и самый верхний бруски, относительно высоты их размещения, необходимо производить как можно ближе к полу и потолку соответственно, чтобы торцы *панелей* впоследствии имели достаточную жёсткость крепления, а в дальнейшем и для обеспечения нормальных условий крепления сопутствующих погонажных изделий, завершающих отделку интерьера помещения.

3.4.3 Для обеспечения нормальной вентиляции внутреннего пространства между стеной помещения и *ламинированной панелью*, а также для увеличения теплоизоляции помещения, для предотвращения возможной деформации собранной конструкции под механическим воздействием и (или) под влиянием резких перепадов температур, минимальная толщина брусочков должно быть **20 мм**.

Крепление брусочков обрешётки сечением (40x20) мм производится к стене вдоль горизонтальных линий разметки с помощью универсальных саморезов 4x50 мм, как показано на рис.5. При этом в стене помещения перфоратором сверлятся отверстия (прямо сквозь брусочек) под дюбель 06x30 мм. Шаг крепления определяется по месту и зависит от плоскостности стены и отклонений формы бруска.

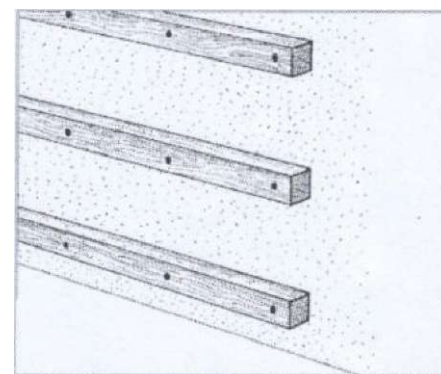

Рекомендуется составить "карту" расположения брусков обрешётки с указанием координат их размещения по высоте стены. В дальнейшем эта "карта" поможет планировать размещение различных навесных предметов интерьера и мебели, например, *картин, кухонной утвари* и т.п.

3.4.4 Монтаж ламинированных *панелей* начинается от угла помещения. Первая *панель* опиливается по высоте (при необходимости), прикладывается к обрешетке и выставляется по уровню, как показано на рис.6. При этом *панель* ориентируется «ребром» к углу с зазором от смежной стены 2 -3 мм.

После чего на всех брусках обрешётки по высоте производится разметка мест крепления кляймеров и их фиксация на отмеченных местах с помощью саморезов ("клопов").

Далее, установка *панели* производится следующим образом. Со стороны «паза» *панель* аккуратно заводится нижней стенкой паза под «язычок» кляймера, как показано на рис.7, а со стороны «ребра» - крепится к брускам обрешётки с помощью саморезов универсальных или по дереву 3,5x25 мм. Причём отверстия в *панели* со стороны «ребра» сверлятся (сверло 04 -5мм) и зенкуются предварительно, отступив от внешней кромки «ребра» 18 -20 мм, что позволит не повредить «край изделия и впоследствии скрыть шляпки саморезов декоративным *складным углом* при отделке угловых стыков *панелей*. Также имеется особенность крепления *панели* с помощью кляймера №2 -после фиксации кляймеров №2 па брусках обрешётки, нижняя стенка «паза» заводится под «язычок» кляймера, который («язычок») для более плотного контакта аккуратно, чтобы не повредить верхнюю стенку паза, подгибается к нижней стенке «паза» с помощью молотка через металлический стержень 0 10 -15 мм или • 10x10 - 15x15 мм.

Следующая *панель* вставляется «ребром» в «паз» ранее установленной *панели*, а с другой стороны, так же как и первая, закрепляется с помощью кляймеров, как показано на рис.8. И так далее, до противоположного конца стены, где последняя *панель* прирезается по ширине (при невозможности установки целого изделия по ширине) и крепится к брускам обрешётки в углу с помощью саморезов универсальных или по дереву 3,5x25 мм. Причём отверстия в *панели* со стороны «паза» сверлятся (сверло 04 -5мм) и зенкуются предварительно, отступив от внешней кромки «паза» 18 -20 мм, что позволит не повредить край изделия и впоследствии скрыть шляпки саморезов декоративным *складным углом* при отделке угловых стыков *панелей*.



Рис. 6



Рис 7

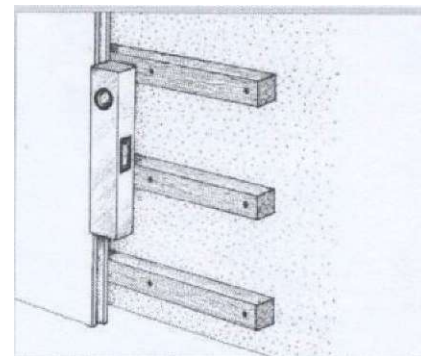

Рис. В

3.5 **Второй способ монтажа** ламинированных панелей при их вертикальном расположении относительно горизонта с использованием в качестве крепёжного элемента **П-образных скоб** аналогичен первому способу монтажа за исключением следующего:

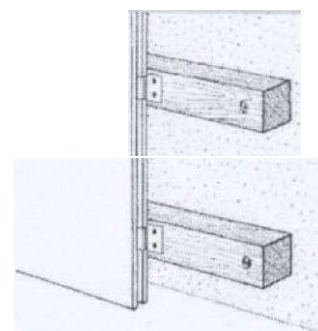
- 1) Требуется дополнительная подготовка брусков обрешётки в виде высверливания сквозных отверстий сверлом по дереву 04 -5 мм или прорезания пропилов глубиной 4 -5 мм с шагом ] 00 -150 мм по всей длине прикрепляемого бруска, как показано на рис. 9.

Это производится с целью обеспечения вентиляции внутреннего пространства между стеной помещения и ламинированной панелью.

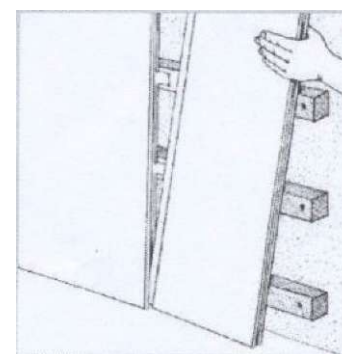

Рис. 9

- 2) Меняется способ крепления *панели* со стороны «ш за» по пп. 3,4.4. Крепление *панели* со стороны «паза» каждому бруску обрешётки должно производиться I образными скобами с помощью строительного степлера, как показано на рис.10.

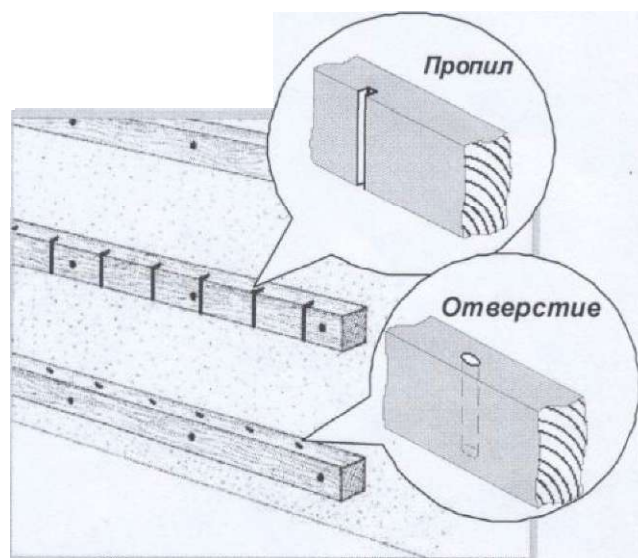
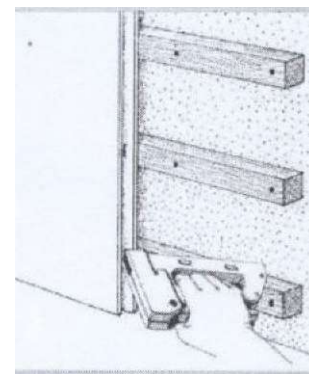

рис

**Металлические и «жидкие» гвозди в качестве крепежа ламинированных панелей не использовать.**

В случае горизонтального расположения *панелей* или установки под углом к горизонту бруски крепятся перпендикулярно относительно направления *панелей*.

3.6 *Фигурный плинтус* крепится также с помощью крепёжных скоб - кляймеров, расход которых составляет не менее 4 шт. на одно изделие, что исключает возможность деформации плинтуса. *Галтели, складные углы, цокольные планки, завершающие планки и наличники* можно крепить как с помощью клеев, следуя рекомендациям производителя клеевого материала, так и с помощью гвоздей или саморезов с предварительным сверлением отверстий под них (диаметр отверстия должен быть на 0,5 -1 мм больше, чем диаметр самореза или гвоздя). Необходимо отметить про особенность работы с клеевым составом -«жидкие» *гвозди*. Если в процессе приклеивания клей выдавился наружу - не нужно пытаться убрать его сразу ни сухой тряпкой (только размажется), ни растворителем (и размажется, а в некоторых случаях могут произойти необратимые изменения блеска и/ или цвета покрытия, см. раздел 5 настоящей инструкции). Необходимо дать клею полностью высохнуть, после чего аккуратно удалить с покрытия.

#### 4. Указания по применению

4.1 Изделия должны применяться в зданиях и помещениях с нормальным или влажным режимами при температуре и влажности воздуха, значения которых приведены в таблице 1 в соответствии со СНиП И-3 -79\*.

Таблица 1.

Режим	Влажность внутреннего воздуха, %, при температуре	
	от +12 до +24 °С	св. +24 до +40 °С
<i>Нормальный</i>	Св. 50 до 60	Св. 40 до 50
<i>Влажный</i>	Св. 60 до 75	Св. 50 до 60

4.2 При эксплуатации изделий необходимо предусматривать защиту изделий от резкого перепада температур ( $J/T$  более 25°С) в соответствии с действующими нормами на отопление, вентиляцию и кондиционирование (СНиП 2.04.05 -91\*).

4.3 При проектировании отделочных работ в помещениях необходимо руководствоваться эксплуатационными характеристиками покрытия лицевых поверхностей изделий.

4.3.1 Не допускается прямой контакт сосудов или нагревательных приборов, поверхности которых имеют температуру выше +50 °С, с покрытием изделия, так как это может привести к видимым изменениям блеска и (или) цвета покрытия, а в отдельных случаях (при воздействии температур выше +80 °С) -к частичному или полному разрушению структуры поверхности в месте контакта в виде «пузырей» и отслоений покрытия.

В качестве примера можно привести решение данного требования для таким случаев:

- при монтаже *батареи систем водяного и парового отопления* должны устанавливаться на расстоянии (в свету) не менее чем 60 мм от поверхности стен, отделанных *ламинированными панелями*;
- при размещении в помещении *электрических* или *газовых плит* необходимо предусматривать расстояние (в свету) не менее 60 мм между задней стенкой плиты и *ламинированной панелью*.

4.3.2 Не допускается прямое воздействие воды на покрытие изделия и (или) его необлицованные поверхности **более времени контакта**, указанного в таблице 2 с учётом температуры воды и фактуры поверхности покрытия. В противном случае, могут произойти необратимые видимые изменения блеска и/ или цвета покрытия, а в отдельных случаях (при воздействии жидкости со стороны необлицованных поверхностей) - к разбуханию изделия.

Вследствие чего, в местах возможного скопления жидкости и её прямого воздействия на покрытие и необлицованные поверхности изделия необходимо предусматривать их защиту с помощью *герметизирующих материалов*, обладающих водостойкими или водоотталкивающими свойствами, или с помощью сопутствующих погонажных изделий, отсекающих жидкость от поверхностей *ламинированной панели*, как показано на схеме рис. 11.



Рис. 11

Таблица 2.

Температура воды, °С	Максимальное время контакта с водой			
	для покрытия с фактурой поверхности			необлицованные поверхности
	гладкие матовые	с тиснением матовые	глянцевые	
От 0 до 30 вкл.	1 сутки	3 суток	7 суток	1 мин
Св. 30 до 50 вкл.	30 мин	90 мин	15 часов	не допустимо
Св. 50 до 60 вкл.	15 мин	45 мин	3 часа	не допустимо
Св. 60	1 мин	3 мин	60 мин	не допустимо

4.3.3 Не допускается прямое воздействие водяного пара с покрытием изделия, так как со временем это может привести к умеренно видимым изменениям блеска и/ или цвета покрытия, а в отдельных случаях (при воздействии пара с температурой выше **+80 °С**) - к частичной деформации или даже разрушению структуры поверхности в виде отслоений покрытия.

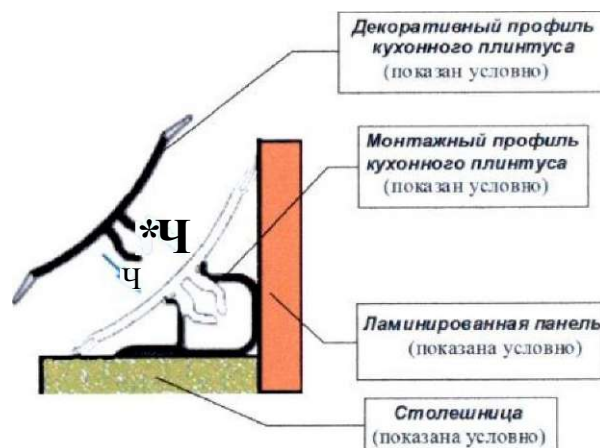
Вследствие чего, в местах возможного парообразования необходимо устанавливать электрические вытяжки.

4.3.4 Не допускается подвергать покрытие изделия воздействию точечных (концентрированных) ударов.

*Справочно:* Энергия удара не должна превышать значение 3,5 Н\*м.

4.3.5 Не допускается подвергать покрытие изделия постоянному механическому воздействию с помощью различных острых, выступающих предметов, позволяющих легко царапать поверхность, так как это может привести к ухудшению внешнего вида покрытия. Особое внимание следует уделять владельцам домашних животных, так как царапины и следы от когтей могут в короткие сроки повредить покрытие изделий, а попадание мочевины разрушает финишное лаковое покрытие и может привести к видимым изменениям блеска и (или) цвета покрытия.

## 5. Уход за изделиями

5.1 Покрытие лицевой поверхности изделий обладает определенной стойкостью к загрязнению различными химическими веществами, веществами бытового и хозяйственного назначения. Максимальное время контакта различных веществ с покрытием, в течение которого не происходит видимых невооружённым глазом изменений внешнего вида покрытия, приведено в таблице 3. До истечения этого времени необходимо указанные реагенты немедленно удалить при помощи влажной ткани, а при необходимости, очистить поверхность и с помощью бытовых моющих средств, в противном случае, могут проявиться ярко выраженные изменения блеска и (или) цвета покрытия.

Таблица 3

№ п/п	Наименование реагента	Максимальное время контакта с реагентом, мин, для покрытия с фактурой поверхности	
		<i>гладкие</i>	<i>с тиснением</i>
1.	спирт этиловый	60	45
	масло оливковое	60	45
3.	сок чёрной смороды	60	30
4.	кофе (80 г кофе на 1 литр воды)	60*	30*
5.	чёрный чай (9 г чая на 1 литр воды)	60*	30*

\* Значение времени контакта приведено с учётом температуры конечного реагента, не превышающей +50 °С.

5.2 Ухаживать за покрытием лицевой поверхности изделий рекомендуется при помощи мягкой влажной ткани, губки для мытья посуды с использованием бытовых моющих средств, например, с помощью мыла или специальных средств для ухода за мебелью. После чего поверхность необходимо вытереть насухо. Сильно загрязненные места можно протирать уайт -спиритом (без усилия).

Не допускается применять для очистки и протирания изделий:

- ткани, содержащие в своём составе абразивные вещества;
- грубодисперсионные абразивные порошки и пасты, а также сильные растворители;
- большое количество воды и мыла.

## 6. Утилизация изделий

Изделия и их отходы, образующиеся при монтаже изделий, относятся к твёрдым бытовым отходам IV класса опасности по Федеральному классификационному каталогу отходов (ФККО) и подлежат утилизации на лицензированных предприятиях по переработке и размещению ТБО в соответствии с действующим законодательством государства по месту применения.